

# Luft- och partikelavskiljare

Extwin TW

AT 8072

<b>Dimensionsområde</b> DN 20-25	<b>PN</b> 10	<b>Temperaturområde</b> 0 °C till 110 °C	<b>Material</b> Mässing
-------------------------------------	-----------------	---	----------------------------

## Användningsområde

Luft- och partikelavskiljare, Extwin TW, för effektiv avskiljning och avledning av gaser och partiklar i värme- och kylsystem där fluiden är vatten. Kan även, monteras i system med blandningar av vatten/glykoler och vatten/etanol dock högst 50% koncentration. Ej lämplig i system med blandningar av vatten/salter.

Genom att applicera en luft- och partikelavskiljare i systemet minskar risken för flödesstörningar, cirkulationsproblem och korrosionsskador undviks. Den bidrar till en ökad funktionssäkerhet under svåra driftförhållanden samt minskar behovet av underhåll.

## AMA-text

### PSF.141 Avledare för luft

AT 8072-... effektiv luft- och partikelavskiljare av mässing, PN10, med en separator, stor luftkammare och smutsskyddad mekanism. Horisontell/vertikal utförande med/utan magnetinsats.

## Kvalitetssäkring

Skall inte CE-märkas. Konstruerad enligt PED 2014/68/EU.

## Detaljförteckning

- |   |  |
|---|--|
| 1 | Unik ventilmekanism i läcksäkert utförande.  |
| 2 | Luftkammare med stor volym för max. driftsäkerhet. skyddar ventilmekanismen mot föroreningar och tryckvariationer.   |
| 3 | Hölje av mässing.  |
| 4 | Flottör av polytetrafluoreten, i special utförande, förhindrar smuts att nå ventilen, upphängd i en stång för säker kommunikation med avluftningsventilen. |
| 5 | Luft- och partikelseparator, trådnät avskiljer optimalt de fria gasbubblorna och partiklar i minimum storlek 5 µm.   |
| 6 | Tömningsventil.  |

## Mått och vikt

Ansl.	22	G 1
A	105	84
B	261	261
Vikt (utan magnet)	1,7	1,7
Vikt (med magnet)	1,8	1,8

Mått i mm. Vikt i kg.

## Funktion och konstruktion

Den automatiska luft- och partikelavskiljare avlägsnar effektivt gaser och partiklar från värme- och kylsystem. Mikrobubblor som följer systemvätskan genom systemet avlägsnas effektivt i avskiljningshuset som är stort i förhållande till anslutningsdimensionen. Detta ger en minskad hastighet genom avskiljningshuset och de fria gasbubblorna avskiljs optimalt när de passerar genom ett speciellt trådnät.

Gasbubblorna stiger till flottörhuset, vätskenivå sänks och flottören sjunker. Då



AT 8072

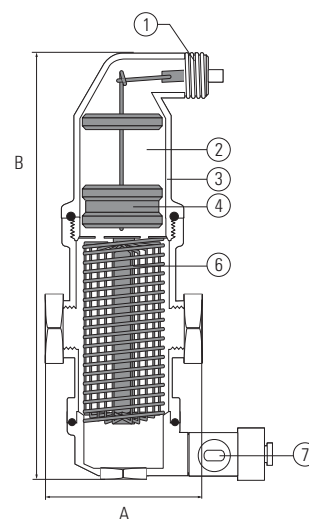

AT 8072

flottören, som är sammanlänkad med avledningsventil via en stång, har nått en viss lågnivå öppnas avluftningsventilen och luft kan strömma ut i det fria. När flottören åter stiger, stänger ventilen. Luftkammarens stora volym och speciella utformning gör att vätskenivån aldrig kan nå avledningssystemet.

Samtidigt avskiljs smuts och partiklar optimalt då de passerar genom det speciella trådnätet. Smuts och partiklar avskiljas från vätskan, faller nedåt och ansamlas i botten av huset. Med hjälp av magnetinsatsen "fastnar" även magnetiska partiklar i avskiljaren. Ansamlad smuts, som läggs på separatorns botten, töms enkelt ut genom att öppna tömningssventilen för att släppa ut partiklarna i exempelvis en uppsamlingshink utan att störa driften av systemet. Här separeras slam och partiklar med en storlek upp till 5  $\mu\text{m}$ . Kammaren för ansamling av slam har stort kapacitet som ger långa intervall mellan spolningarna.

## Tekniska data

Ansl.	22	25
Max föde l/sek	0,35	0,55
Max flöde m <sup>3</sup> /h	1,25	2,0
k <sub>vs</sub> m <sup>3</sup> /h	10,7	17,2

## Tillbehör och varianter

För vertikal installation och med magnetinsats.

## Installation

Eftersom mikrobubblorna frigörs på den varmaste punkten i anläggningen bör komponenten placeras på den varmaste punkten i systemet.

I ett värmesystem är den varmaste punkten oftast på framledningen, så nära värmaren som möjligt. I ett kylsystem är den varmaste punkten oftast i returledningen innan kylaren.

## Underhåll och reservdelar

Luft- och partikelavskiljaren skall regelbundet kontrolleras och rengöras vid behov. Vi rekommenderar en kontroll efter 4 veckor i drift och sedan årlig underhåll som skall dokumenteras.

## Märkning

Märkt med dimension, max. drifttryck, typnummer samt tillverkarens namn.

## Beställningsnyckel

Exempel: AT 8072M25			
Ansl.	AT-nr	RSK	Utförande
G 3/4	8072-22	484 26 96	Mässing, klämring, max 110 °C
G 1	8072-25	484 26 97	Mässing, invändig gänga, max 110 °C
G 3/4	8072M22	484 26 98	Mässing, magnetinsats, klämring, max 110 °C
G 1	8072M25	484 26 99	Mässing, magnetinsats, invändig gänga, max 110 °C
G 3/4	8072V22		Mässing, vertikal installation, klämring, max 110 °C
	8072VM2		
G 3/4	2		Mässing, vertikal installation, magnetinsats, klämring, max 110 °C

Rätten till ändringar utan föregående meddelande förbehålls.  
Armatec ansvarar inte för eventuella tryckfel eller missförstånd.  
Dokumentet får kopieras endast i sin helhet.

